

als voor het Voertuig. Na gebruik dient Klant het vervangend voertuig op aanwijzing van Athlon weer in te leveren en Athlon daarover te informeren. Het omwisselen van het vervangend voertuig gebeurt op de plaats van reparatie van het Voertuig; en

- b. Als het Voertuig bij reparaties of onderhoud in het buitenland niet binnen 72 uur gereed kan zijn, mag Klant het vervangende voertuig gebruiken conform instructie van Athlon. Indien Athlon dit nodig vindt, zorgt Athlon voor de terugkeer van het gerepareerde Voertuig naar Nederland en voor de terugkeer van het vervangende voertuig naar het desbetreffende land. Als Klant anders handelt dan hier is bepaald, zijn de eventuele meerkosten voor rekening van Klant; en
- c. Gedurende de periode dat Klant over het vervangend voertuig beschikt loopt de Privé Leaseovereenkomst door. Klant is verplicht de Maandbedragen te blijven betalen. Als Klant in een vervangend voertuig rijdt, terwijl het te repareren Voertuig beschikbaar is, dan zijn de hieruit voortvloeiende kosten vanaf dat moment voor rekening van Klant. Kilometers die met het vervangend voertuig worden gereden, worden beschouwd als gereden met het Voertuig.

4.5 Schadeverzekering Inzittenden (SVI)

Op deze verzekering zijn naast de Polisvoorwaarden Leasevoertuigen verzekering (APL ALG 1.2018) de Bijzondere Verzekeringsvoorwaarden Schade Verzekering Inzittenden (SVI) Leasevoertuigen APL SVI1.2018 van toepassing. De maximale dekking is vermeld in de Privé Leaseovereenkomst. De bijzondere voorwaarden zijn opgenomen in de bijlagen.

4.6 E-Driver

E-Driver is een online leeromgeving met interactieve video trainingen, kennistesten, tools en actuele informatie over veilig en zuinig rijden. Met behulp van een groot aantal tools en trainingen draagt deze leeromgeving bij aan meer veiligheid, minder schades en duurzame mobiliteit. Meer informatie is te vinden op www.e-driver.nl.

4.7 Tank of laadpas

Een tank- of laadpas is onderdeel van de module e-Driver of kan als module worden geselecteerd bij een volledig elektrisch of hybride Voertuig. Als Athlon aan Klant een tank- of laadpas in bruikleen heeft gegeven, komen alle transacties die hiermee worden verricht voor rekening van Klant. Athlon brengt de kosten van de transacties bij Klant in rekening, eventueel op basis van een voorschot. Een voorschot wordt achteraf verreken met de daadwerkelijke kosten.

De tank- of laadpas is geldig tot de op de kaart genoemde datum of tot het moment van beëindiging van de Privé Leaseovereenkomst. Klant is verplicht om de juiste kilometerstand

van het Voertuig aan te geven tijdens een tankbeurt. Bij verlies, diefstal of defect van de pas zal Athlon deze vervangen.

Klant is verantwoordelijk voor ieder onrechtmatig gebruik van de tank- of laadpas en bijbehorende pincode. Op verzoek van Athlon en bij inlevering van het Voertuig dient Klant de pas te vernietigen.

De pas en de pincode mogen nooit samen bewaard worden. Bij verlies of diefstal van de pas en/of pincode is Klant verplicht om binnen 24 uur aangifte bij de politie te doen en een kopie van deze aangifte per omgaande op te sturen naar Athlon. Een verzoek tot blokkeren van de pas kan schriftelijk, via e-mail (privlease.nl@athlon.com) of telefonisch (036 547 1155) worden gedaan.

5. Inname protocol

Als uitwerking van artikel 1 van de Algemene Voorwaarden Keurmerk Private Lease heeft Athlon een innameprotocol. Dat wordt hieronder uitgelegd. Aan het einde van de Privé Leaseovereenkomst levert Klant het Voertuig in bij een Athlon-inleverpunt. Maak hiervoor een afspraak via 036 - 547 11 55. Tijdens de inname maakt Athlon een bindend inname rapport op. In dit rapport registreren we de inleverschades en gebruiksbeschadigingen van het Voertuig. Klant dient het Voertuig schoon, droog en zonder bestickering in te leveren. Als het Voertuig vuil, nat en/of nog bestickerd is, kan er geen bindende inname worden uitgevoerd.

5.1 Wat moet Klant meenemen bij inlevering?

Wij vragen Klant de volgende items achter te laten in het dashboardkastje:

- Kentekenkaart;
- De groene kaart en het onderhoudsboekje;
- Reservesleutels en de eventuele codekaart;
- Alle meegeleaste accessoires;
- Radioaccessoires, bijvoorbeeld de codekaart;
- Eventuele software voor het navigatiesysteem;
- APK-bewijs (indien van toepassing).

5.2 Wat doet Klant met de tank- of laadpas?

Deze hoeft Klant niet in te leveren. Klant mag deze doorknippen en weggooien.

5.3 De schademeter

De schademeter is een handig hulpmiddel om vast te stellen hoe groot de schade is en of deze onder gebruiksschade valt. Kleinere schades die onder gebruiksschade vallen, hoeft Klant niet te melden en neemt Athlon voor haar rekening. De schademeter maakt onderdeel uit van het welkomstpakket.



5.4 Het inname rapport

Met het inname rapport leggen Klant en Athlon vast in welke staat Klant het Voertuig heeft ingeleverd. Een voorbeeld van het inname rapport is opgenomen als bijlage.

5.5 Voorbeelden van gebruiksschade

Gebruiksbeschadigingen zijn kleine beschadigingen die ontstaan bij normaal gebruik. Hieronder vallen beschadigingen aan carrosserie, bumpers, spiegels, flankbescherming en het interieur.

De volgende beschadigingen beschouwt Athlon als één beschadiging: Beschadigingen van het plaatwerk die kleiner zijn dan 24 mm (één euro muntstuk) en oppervlakkige krassen kleiner dan 10 cm, die het aantal van twee per plaatdeel niet overtreffen. Voorbeelden van gebruiksbeschadigingen zijn opgenomen als bijlage.

5.6 Voorbeelden van inleverschade

Beschadigingen aan het Voertuig door bijvoorbeeld steenslag, aanrijding, (poging tot) inbraak en verontreiniging waarbij de ontstane schade niet voldoet aan de criteria zoals deze zijn omschreven bij gebruiksbeschadigingen vallen onder de term 'inleverschade'. Verontreinigingen per interieurdeel (stoel of bank) worden gezien als één beschadiging. Voorbeelden van inleverschades zijn opgenomen als bijlage.

5.7 Waar kan ik mijn auto inleveren

Het Voertuig kan worden ingeleverd bij een inleverlocatie die wordt aangewezen door Athlon. Bij deze inleverlocatie wordt samen met Klant het inname rapport opgemaakt. Op verzoek kan het Voertuig door Athlon ook worden opgehaald op een locatie naar keuze van Klant. De kosten hiervan zijn voor rekening van Klant. Het tarief staat vermeld in het als bijlage opgenomen tarieven overzicht.

6. Bijlagen

In deze bijlagen zijn opgenomen:

- Voorbeeld van het Innamerapport
- Voorbeelden van Gebruiksschade
- Voorbeelden van Inleverschade
- Tarievenoverzicht
- De Polisvoorwaarden Leasevoertuigen Verzekering (APL ALG 1.2018)
 - Bijzondere verzekeringsvoorwaarden (APL WAM 1.2018)
 - Bijzondere verzekeringsvoorwaarden (APL OIV 1.2018)
 - Bijzondere verzekeringsvoorwaarden (APL SVI 1.2018)
- Voorwaarden Risicoverdeling Cascoschade Motorrijtuigen (APL RC 1.2018)
- Voorwaarden Verhaalservice Motorrijtuigen (APL VHS 1.2018)

Voorbeeld van het Innamerapport

Klant dient het Voertuig schoon, droog en zonder bestickering in te leveren. Als het Voertuig vuil, nat en/of nog bestickerd is, kan er geen bindende inname worden uitgevoerd.

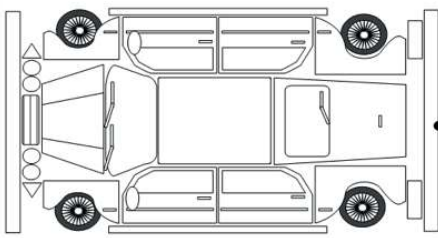
INNAMERAPPORT	
datum: _____	
Kenteken	_____
Merk Type	_____
Kleur	_____ / Metaalklak
Km. stand	_____
	
Opmerking: _____	
Kentekenbewijs:	ja - nee
Reserveleutels:	ja - nee
Radio/CD:	ja - nee
Navigatiesysteem:	ja - nee
Instructie- en onderhoudsboekjes	ja - nee
Inname medewerker:	_____
Akkoord Klant	Akkoord Inname medewerker
_____	_____

Voorbeelden van Gebruiksschade

Krassen

Krassen die gepolijst kunnen worden en kleiner zijn dan 10 cm.



Beschadigingen

Beschadigingen die kleiner zijn dan 24mm en niet dieper dan 2mm.



Bumpers

Beschadigingen aan bumpers en flankbescherming met een maximale grootte van 2 bij 5cm.



Spiegels

Beschadigingen aan spiegels kleiner dan 24mm.



Voorruit

Buiten het gezichtsveld zijn putjes en sterretjes welke nog geen scheur vertonen van 35mm of kleiner acceptabel.



Voorbeelden van Inleverschade

Krassen

Krassen die langer zijn dan 10 cm en niet meer te polijsten zijn.



Carrosserie

Beschadigingen groter dan 24mm (1 euro muntstuk)



Schade door aanrijding

Schade die veroorzaakt is door eigen rijgedrag of een aanrijding.



Spiegels

Vervormingen of kapotte spiegels en beschadigingen van meer dan 50mm lang en die door de laklaag heendringen.



Aantasting

Aantasting van de lak door een van buiten komend onheil.



Roest

Deuken, butsen of krassen waarbij de laklaag zodanig is beschadigd dat er zichtbare roestplekken ontstaan.



Beschadiging van binnenuit

Beschadiging van binnenuit door het onvoldoende vastzetten van een lading.



Inbraakschade

Schade die ontstaan is als gevolg van inbraak.



Verlichting

De verlichting moet goed werken. Het glas mag geen scheur of gat hebben, gebroken, bespoten of bewerkt zijn.

Gescheurd glas

Steen­slag op de koplampen, mistlampen of richtingaanwijzers waarbij er sprake is van een breuk van het glas.



Gat in het glas

Wanneer er een duidelijk gat in de koplamp, mistlamp of richtingaanwijzer zit.



Gebroken glas

Wanneer het glas van een mistlamp gebroken is.



Beschadigd koplamphuis

Als de koplamphuis beschadigd is.



Ruiten

De ruiten mogen in het directe gezichtsveld geen beschadiging en of verkleuring hebben groter dan 20 mm. Buiten het gezichtsveld zijn putjes en sterretjes welke nog geen scheur vertonen van 35 mm of kleiner acceptabel. Per 60.000 km is één ster of pit kleiner dan 35 mm acceptabel.

Scheur

Scheur(en) op ruiten die ontstaan zijn steen­slag.



Velgen en banden

De velgen moeten met alle bouten of moeren zijn bevestigd en mogen niet zijn gescheurd of ernstig vervormd. De banden mogen geen beschadigingen tot op het karkas hebben en er mogen geen uitstulpingen voorkomen. Het reservewiel moet aanwezig zijn maar mag niet een gescheurde, vervormde, leeggelopen band of kromme velg hebben. De wiel­deksels moeten allemaal zijn gemonteerd, mogen licht beschadigd zijn maar niet gebroken of gescheurd.

Kromme velg

Zware beschadigingen (vervorming) aan de velgen of ontbrekende delen.



Beschadigde band

Beschadiging aan de band zoals scheuren, barsten, gaten of banden met onvoldoende luchtdruk als gevolg van een lek.



Ontbrekend wiel­deksel

Wanneer er 1 of meerdere wiel­deksels ontbreken.



Gescheurd wiel­deksel

Scheuren in wiel­doppen of ontbrekende onderdelen van wiel­doppen.



Interieur

Het interieur moet netjes worden onderhouden en er mogen geen beschadigingen zijn aan bekleding, dashboard en hemelbekleding. Hieronder valt ook hardnekkige geur of zware vervuiling waarvoor reinigen noodzakelijk is. Verwijderen van eigen accessoires die na demontage zichtbare beschadigingen achterlaten is niet toegestaan.

Scheuren en krassen

De bekleding vertoont materiaalscheuren of is bij de naden uitgescheurd.



Schroei plekken

De bekleding vertoont schroei plekken of gaten.



Blijvende vlekken

Vlekken die niet door middel van een normale reiniging verwijderd kunnen worden.



Vuil interieur

Wanneer het oppervlakkige vuil niet door normale reiniging schoongemaakt kan worden.



Schade dashboard

Wanneer er duidelijke schroefgaten zichtbaar zijn in het bestuurders of passagiersgedeelte.



Speakers

Wanneer er gaten in de hoedenplank voor speakers zijn gemaakt.



Aangetaste laadruimte

Wanneer door vloeistoffen de laadruimte is aangetast.



Vernielde onderdelen

Wanneer er onderdelen vernield zijn.



Accessoires

Alle in het contract genoemde accessoires moeten onbeschadigd gemonteerd zijn. Van gemonteerde accessoires moet het afneembare deel aanwezig zijn zoals een radiofront of een deel van een navigatiesysteem. Indien u zelf accessoires heeft gemonteerd mogen deze worden verwijderd mits er geen beschadiging of gaten in het Voertuig achterblijven.

Originele onderdelen

Originele gedemonteerde onderdelen, zoals bijvoorbeeld radio's of navigatiesystemen.



Reclame

Na beëindiging van de contractperiode zal de reclame verwijderd moeten worden. Indien de reclame niet is verwijderd, er zichtbare verkleuring is opgetreden of bij het verwijderen van de reclame de lak is beschadigd zullen de kosten om dit te herstellen in rekening worden gebracht.

Niet verwijderde reclame

Reclame die niet is verwijderd.



Verkleuring van de lak

Wanneer er een verkleuring van de lak zichtbaar is na het verwijderen van de reclame.



Beschadiging van de lak

Wanneer door het verwijderen van reclame de lak is beschadigd.



Tarievenoverzicht

Geldig tot en met 31-12-2021*

Aflevering

Brandstof bij aflevering

Afleveren op zelf gekozen locatie

volle tank tegen de geldende dagprijs
verrekend via de module "Thuis afleveren"

Tijdens het contract

Administratiekosten Athlon bekeuring

€ 7,50

Administratiekosten Athlon aanmaning bekeuring

€ 10,-

Contract overzetten naar vervangende contractant

€ 250,-

Facturen digitaal aangeleverd en te raadplegen

geen kosten

Vervangen bij vermissing

Sleutel of reservesleutel ontbreekt bij inleveren

€ 140,-

Vervangen van vermiste kentekencard

€ 79,-

Vervangen van vermiste Groene Kaart

geen kosten

Service

Ophalen van het Voertuig na inleveren bij een Athlon inleverlocatie

geen kosten

Haal- en brengservice bij onderhoud via Athlon Service Center

geen kosten (binnen een straal van 30 km)

Athlon Driver Desk voor hulpvragen 036 - 547 1155 (live!)

geen kosten (geopend ma-vr tussen 8.30 en 17.30)

Athlon Hulpdienst in geval van nood 036 - 547 1155

geen kosten (24 uur / 7 dagen per week)

Transportservice (wij transporteren het Voertuig op verzoek Klant)

€ 95,- (binnen NL, excl. brandstof, tol en veerkosten)

Ophalen van het Voertuig indien inleveren op een locatie naar

€ 80,-

keuze Klant

Alle tarieven zijn incl. btw

*Tarieven worden ieder jaar door Athlon geïndexeerd